

PRODUKTBESCHREIBUNG



R1100 DUPLEX

RAUPENMOBILER PRALLBRECHER

Einlauföffnung

1100 x 720 mm

Durchsatzleistung

bis zu 380 t/h*

Transportgewicht

33,4 t



Gleichbleibenden Brechleistung, wobei der Rotor unabhängig von der Motorleistung kontinuierlich betrieben wird.

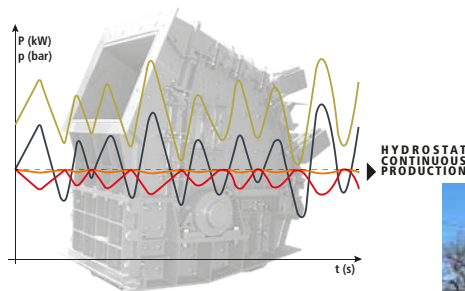

Der hydrostatische Antrieb des Rockster sorgt dafür, dass der Motor unabhängig vom Rotor mit einer optimalen Drehzahl betrieben wird.



Kompakt, mobil und leicht auf der Baustelle zu bewegen. Weniger Ausfallzeiten.



HOHE & KONSTANTE LEISTUNG



HYDROSTATISCHER ANTRIEB



MAXIMALE FLEXIBILITÄT



ERHÖHTE MOBILITÄT



EINFACHE BEDIENUNG



LANGFRISTIGE ZUVERLÄSSLICHKEIT



Optimale Transportabmessungen für schnelles Be- und Entladen des Brechers.



Qualitätsteile von führenden Komponentenherstellern.



Benutzerfreundliche Zentralsteuerung mit intuitiver Bedienung und drahtloser Funkfernbedienung.



Perfektes kubisches Endkorn

DER GROSSE BRECHER MIT KOMPAKTMASSEN

Sinkende Deponiemöglichkeiten, steigende Entsorgungskosten und die zunehmende Rohstoffverknappung verlangen, auch in der Bauindustrie, immer mehr nach nachhaltigen und umweltfreundlichen Lösungen. Vor diesem Hintergrund kommt dem Recycling und der Wiederaufbereitung von Baustoffresten eine zentrale Bedeutung zu.

Der Hersteller Rockster Austria International GmbH erfüllt mit seiner vielfältigen Produktpalette, wie zum Beispiel

mit dem raupenmobilen **Prallbrecher R1100d**, diese Anforderungen. Der Rockster Prallbrecher R1100d basiert auf einem vollhydraulischen Konzept und überzeugt durch beste kubische Endkornqualität und überdurchschnittliche Durchsatzleistungen. Die Anlage ermöglicht flexible Recycling-Einsätze in Asphalt, Beton und sonstigem Bauschutt. Darüber hinaus ist der R1100d auch für Anwendungen im harten Naturgestein hervorragend geeignet.

DER R1100DS IST DIE OPTIMALE LÖSUNG FÜR RECYCLING & AUFBEREITUNG VON:

BETON



Recycelte Betonblöcke 0/16

BAUSCHUTT



Unterbau 0/32

ASPHALT



Straße 0/32

ZIEGEL



Hinterfüllung 0/64

NATURSTEIN



Forststraße 0/32



SCAN & SCHAU

„Die großen Öffnungen und gute Zugänglichkeit zum Motorraum erleichtern Service und Wartung. Wir haben auch mit Ölantrieben - wie Rockster's vollhydraulischer Antrieb einer ist - viel bessere Erfahrungen als mit dieselektrischen Antrieben, wo man mit Kabelbrüchen rechnen muss und welche meist empfindlicher auf Staub oder Vibrationen reagieren.“

Richard Forster, CEO
Richard Forster Erdbau, Deutschland



„Ich kann die Maschine außerdem inklusive Siebssystem transportieren und da wir die Anlage zu 70% bei Kunden vor Ort einsetzen, spielen einfacher Transport und geringes Gewicht eine wichtige Rolle.“



SCAN & SCHAU

Bruno Urschitz, CEO
Bruno Urschitz GmbH, Österreich

„Dank der Kompaktheit unseres neuen raupenmobilen R1100DS Prallbrechers ist es uns möglich, die Maschine inklusive Siebssystem mit einem gewöhnlichen Tieflader über unsere kurvenreichen Bergstraßen zu fahren“



SCAN & SCHAU

Ran Maohe, CEO
Kebao, China

Transportabmessungen

Länge:	13,40 m
Breite:	2,92 m
Höhe:	3,45 m
Transportgewicht:	34,40 t

Aufgabe- und Abwurfhöhen

Aufgabehöhe:	3,40 m
Hauptaustrageband:	~ 3,50 m
Seitenausstrageband:	~ 2,40 m

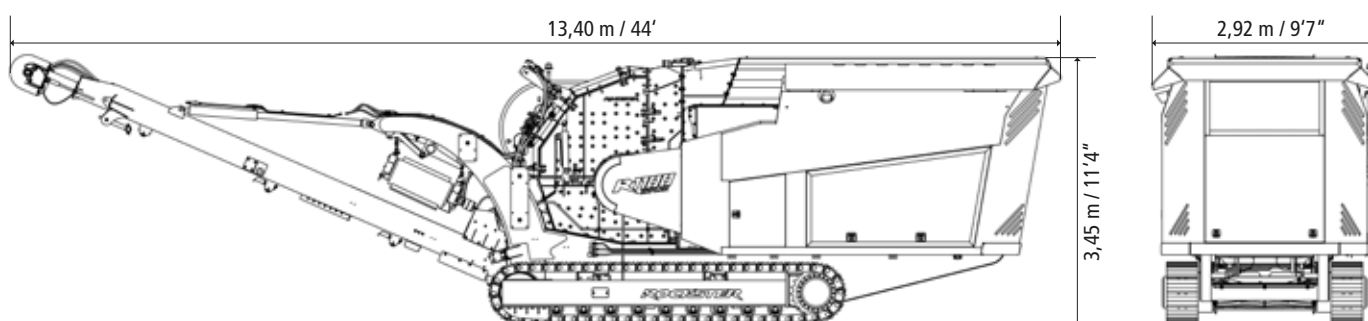

Technische Details

Einlauföffnung:	1100 x 720 mm
Schlagkreisdurchmesser:	1020 mm
Rotor:	4 Schlagleisten
Zerkleinerungsgrad:	1:10 - 1:50
Durchsatzleistung:	bis zu 380 t/h
Drehzahl (stufenlos verstellbar):	bis zu 850 min ⁻¹
Gewicht:	10.200 kg
Antrieb:	hydrostatisch
Spaltverstellung:	vollhydraulisch, mittels Messanzeige am Display
Staubunterdrückung:	Brecherein- und Brecherauslauf

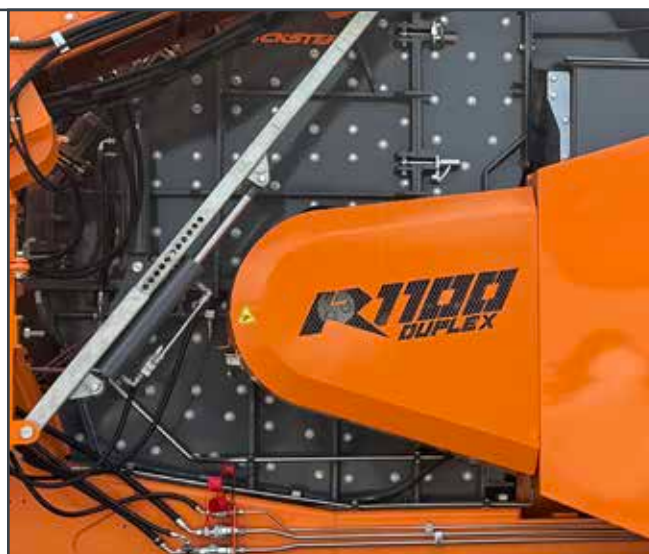

1. Maximale Flexibilität für Spitzenleistungen

Der Prallbrecher von Rockster sichert eine erstklassige Leistung. Durch zwei unabhängig voneinander operierende, hydraulisch stufenlos verstellbare Prallschwingen und die Möglichkeit, die Brechgeschwindigkeit variabel einzustellen, besteht die Option, die Größe des Endprodukts erheblich zu optimieren.

2. Individuelle Anpassung des Härtegrades

Abhängig vom zu verarbeitenden Material kann die Härte der Schlagleisten individuell gewählt werden. Dies gewährleistet eine optimale Leistung unter verschiedenen Arbeitsbedingungen.

3. Beidseitige Nutzung der Schlagleisten

Die Schlagleisten des Rockster-Prallbrechers sind beidseitig verwendbar, was die Lebensdauer der Verschleißteile verlängert und gleichzeitig die Wartungsintervalle verkürzt.

4. Hochwertige Verschleißmaterialien

Rockster verwendet ausschließlich hochwertige Verschleißmaterialien. Dies sorgt nicht nur für einen geringen Verschleiß, sondern sorgt auch für eine Reduzierung der täglichen Betriebskosten.

Antriebsaggregat

Motor elektronisch gesteuert:	CAT Stage IIIA - 280 kW
	CAT Stage V - 280 kW
Zylinder:	6
Kühlsystem:	Wasser

Das Antriebssystem befindet sich im Heck der Maschine und ist schalldämmend eingehaust. Die Einhausung kann allseitig großflächig geöffnet werden und ermöglicht dadurch beste Zugänglichkeit für eine einfache und schnelle Wartung.

Über ein direkt am Motor angeflanshtes Verteilergetriebe wird die Hydraulikpumpe für alle Nebenantriebe (Hauptband, Seitenband, Vibrorinne, Fahrwerk...) sowie die Pumpe für den Hydrostat angetrieben. Der Hydrostat treibt über einen Keilriemenantrieb den Brecher an.



VORTEILE DES HYDROSTATISCHEN ANTRIEBS

- > Entfall der herkömmlichen Kupplung (kein Verschleiß)
- > Individuelle Anpassung der Brecherdrehzahl
- > Brecher Überlastschutz
- > Energieanpassung nach Bedarf
- > Erzielung gleichmäßiger Durchsatzleistung
- > Üppige Kraftreserven
- > Änderung der Drehrichtung möglich (Duplex)

Aufgabebunker

Ausführung:	Hardox 400
Bunkervolumen:	5 m ³
Aufgabelänge:	4400 mm
Aufgabebreite:	2500 mm
Aufgabehöhe:	3200 mm



Vibrorinne mit 2-stufiger Vorabsiebung

Ausführung:	Hardox 450
Länge Vorabsiebung:	1800 mm
Breite:	1100 mm
Type:	ZickZack
Option:	Stangenrost
Antrieb:	hydraulisch - stufenlos regelbar



Bypass

Die Umschaltschurre (Bypass) ermöglicht die Ableitung des vorabsiebten Materials auf das Seiten- oder Hauptaustrageband.

Einfache Umschaltung per Hebel.

Keine Montagearbeiten erforderlich.

Kein Verschleiß, kein Service.



Hauptaustrageband

Bandbreite:	1200 mm
Abwurfhöhe:	~ 3,5 m
Winkel:	25°
Antrieb:	hydraulisch, stufenlos regelbar

Das Hauptaustrageband ist für Wartungs- und Servicearbeiten hydraulisch absenkbar.



Seitenaustrageband

Bandbreite:	650 mm
Abwurfhöhe:	~ 2,4 m
Winkel:	20°
Antrieb:	hydraulisch

Das Seitenband ist für den Transport hydraulisch einklappbar.



Magnetabscheider

Art:	Permanentmagnet
Bandbreite:	750 mm
Gewicht:	1165 kg
Antrieb:	hydraulisch



Raupenfahrwerk

Plattenbreite:	400 mm, abgeschrägt
Achsabstand:	3800 mm
Ausführung:	3-Steg-Platten
Antrieb:	hydraulisch, 2-stufig



Bedieneinheit

Zentrale Kontroll- bzw. Bedieneinheit zur einfachen Bedienung und Maschinenüberwachung, auch mittels Funkfernbedienung möglich.

Vollautomatischer Maschinenstart und -stopp mit einem Knopfdruck.

- Speichern der Betriebseinstellungen für verschiedene Anwendungsbereiche möglich
- Fehlerüberwachung - Fehlerprotokoll
- Status der Ein- und Ausgänge
- Rasche Inbetriebnahme (QUICKSTART-Funktion)



Einfache Wartung & optimale Zugänglichkeit



Die großflächigen Öffnungen erlauben eine optimale Zugänglichkeit für sämtliche Service- und Wartungsarbeiten und ermöglichen zusätzlich eine optimale Belüftung des Motorpaketes und der Kühlung.



OPTIONEN



Zentralschmierung



1 Bandwaage inkl. Drucker



2 Luftkompressor



3 Wasserpumpe



4 Schlagleisten wechselsystem



5 Staubunterdruckung

Definiertes Endkorn in nur einem Arbeitsgang

Das optionale Siebssystem besteht aus dem kompakten Kreisschwingsieb RS114S und dem Rückführband RB95, welches am Hauptband der Brechanlage befestigt und über die Zusatzhydraulik der R1100d angetrieben wird.

Dieses Siebssystem ermöglicht einen geschlossenen Brechkreislauf und bildet somit die perfekte Ergänzung für die raupenmobilen Kompaktbrechanlage zur Erstellung von 100% definiertem Endkorn. Zusätzlich ist das Rückführband als Haldenband zur Produktion einer zweiten Endkorngröße verwendbar.



Siebbox - absenkbar

Siebfläche:	3100 x 1350 mm
Standardmaschenweite:	38 mm

Weitere Siebmaschen auf Anfrage.

Der hydraulisch absenkbare Siebkasten bringt Zeitersparnis bei Wartungsarbeiten.



Feinkornband

Bandbreite:	1200 mm
Abwurfhöhe:	~ 3,2 m



Überkornband

Bandbreite:	600 mm
-------------	--------

RB95 Rückführ-/Haldenband

Bandbreite:	600 mm
Abwurfhöhe (Haldenband):	~ 3,6 m



Transportabmessungen R1100d + RS114S + RB95

Länge:	15,70 m
Breite:	2,96 m
Höhe:	3,45 m
Gewicht:	39,00 t

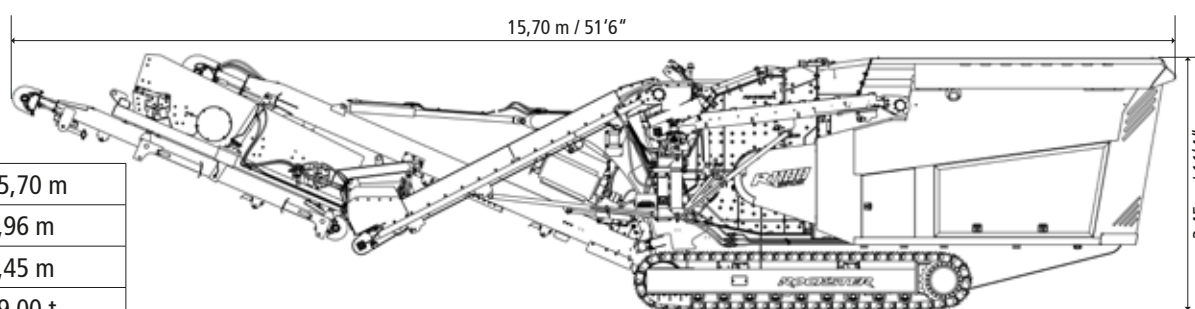

OPTIONEN / DUPLEX - 1 MASCHINE = 2 BRECHER



DUPLEX SYSTEM

Das hydrostatische Antriebssystem und die spezielle Konstruktion der Rockster Brecher, ermöglichen den Austausch zwischen Backenbrecher und Prallbrecher innerhalb weniger Stunden. Die Verwendung eines Haupttrahmens und verschiedenen Brechereinheiten garantiert maximale Maschinenauslastung und rasche Anpassung an unterschiedlichste Anforderungen.



**R1100
DUPLEX**
Prallbrecher

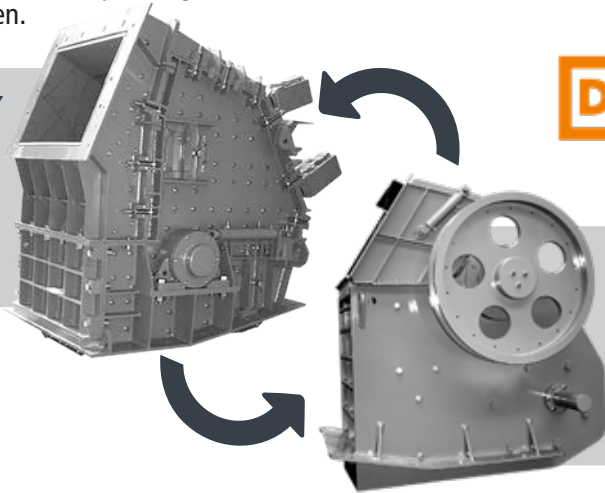

DAS ORIGINAL
seit 2004

R1200
Backenbrecher



SCAN & SCHAU

WINDSICHTER - Für ein reineres und qualitativ hochwertigeres Endprodukt

RVB1700



Technische Details

Luftmenge:	bis zu 1.700 m³/h
Differenzdruck:	bis zu 7.000 Pa
Antriebsleistung:	bis zu ca. 15 kW
Drehzahl:	bis zu 3.200 min ⁻¹
Gewicht:	ca. 150 kg

Der Windsichter RVB1700 trennt nichtmineralische von mineralischen Stoffen. Durch ein variabel regulierbares Gebläse, welches über flexible Verbindungsschläuche die Luftdüse versorgt, werden unvermeidbare Verunreinigungen des Brechgutes, wie Styropor, Textilien, Gips, Folien, Holz, etc. separiert.



SCAN & SCHAU

R1100d

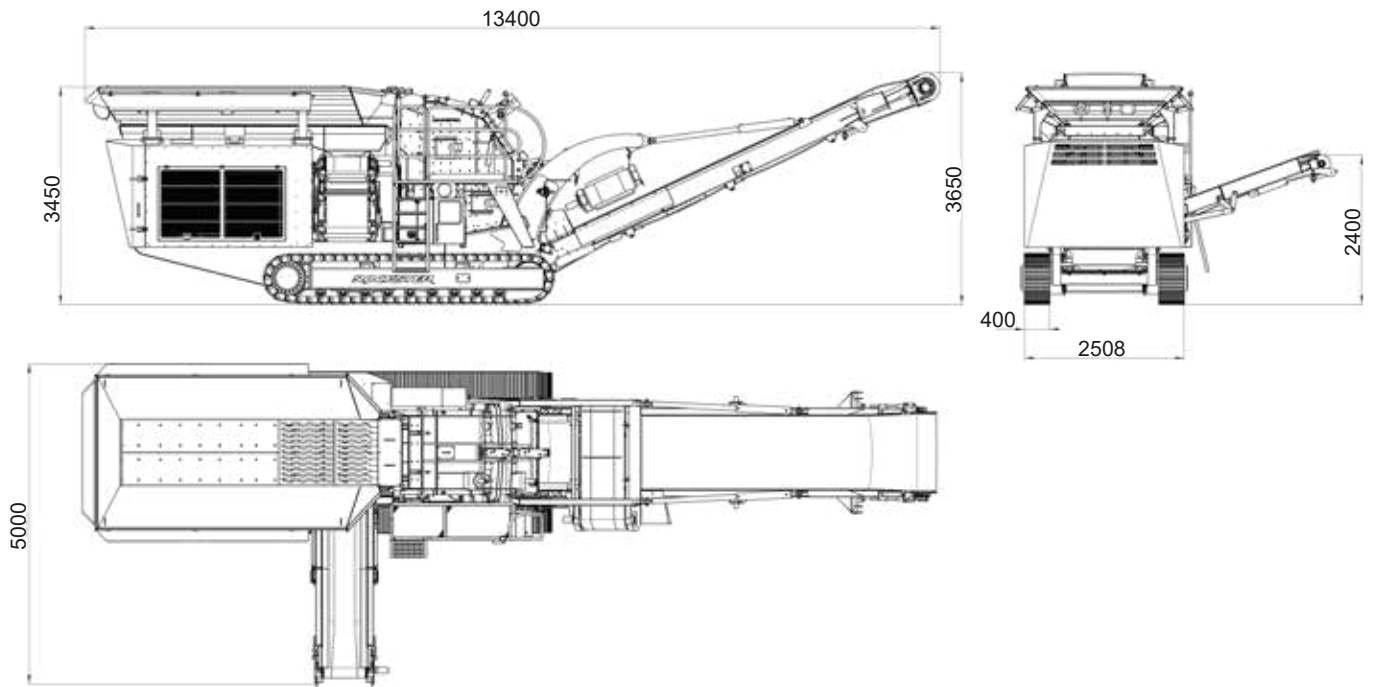

R1100d mit Siebssystem

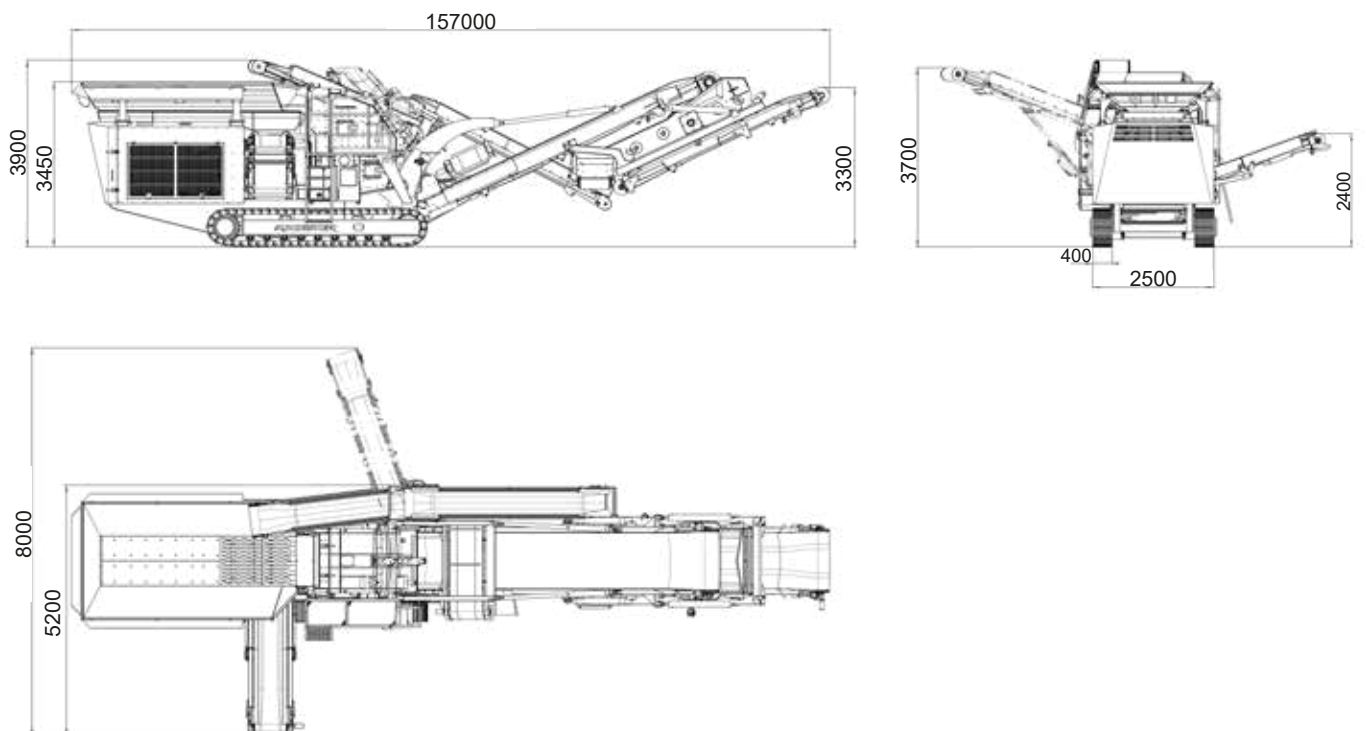

ROCKSTER



Der österreichische Hersteller Rockster GmbH verfügt über eine langjährige Reputation und umfassendes Know-how in der Brech- und Siebtechnik. Als 100%ige Tochtergesellschaft der RBG Group umfasst das Produktportfolio raupenmobile Prall- und Backenbrecher, vielseitige Siebanlagen sowie robuste Beschickungs- und Haldenbänder – ideal für den Einsatz auf Baustellen, in der Natursteinaufbereitung sowie im Recycling von Beton, Asphalt und Abbruchmaterial.

Mit praxisnahen Innovationen wie dem originalen DUPLEX-System – das einen schnellen Wechsel zwischen Prall- und Backenbrecher ermöglicht – sowie dem doppel funktionalen Rückführ-/Haldenband setzt Rockster neue Maßstäbe in puncto Flexibilität und Effizienz auf der Baustelle.

Rockster Maschinen sind in mehr als 55 Ländern weltweit im Einsatz. Unser Vertriebs- und Partnernetzwerk gewährleistet ein maßgeschneidertes Produkt- und Servicepaket vor Ort, um den täglichen Erfolg unserer Kunden bestmöglich zu unterstützen und sicherzustellen.





Rockster Firmensitz,
Österreich

WELTWEIT IN MEHR ALS 55 LÄNDER VERKAUFT.

**KOMPETENZ.
FORTSCHRITT.
PARTNERSCHAFT.**

Rockster GmbH | Tagerbachstrasse 2, 4490 St. Florian, Austria
Tel.: +43 720 70 1212 | office@rockster.at | www.rockster.at



Ferner behalten wir uns vor, jederzeit Angaben und Inhalte zu ändern.